

INSTALLATION, OPERATION AND MAINTENANCE MANUAL

Please read these instructions completely
before operating the EcoSmart™ Fire.

**thefire
company**

T: +61 2 9997 3050
E: info@thefirecompany.com.au

REV090911

Burner Range

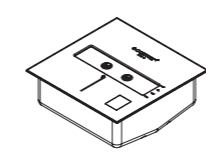

BK Series

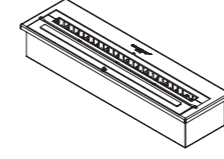

XL Series

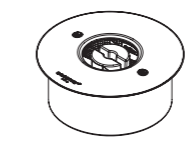

AB Series

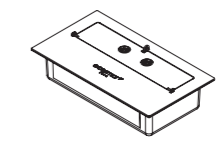

XS Series

Bioethanol-Feuerstellen zählen laut geltenden Gesetzen und Vorschriften zu dekorativen Feuerstellen, die nur für den gelegentlichen Einsatz (nicht zum Heizen) gedacht sind.

Wichtige Informationen für Ihre Sicherheit und Gesundheit finden Sie im Material Sicherheitsdatenblatt (Material Safety Data Sheet, MSDS) der verwendeten Brennstoffmarke.

Online Eintrag Ihrer Garantiedaten unter www.ecosmartfire.com

Kundendienst

Unser Ziel ist, dass Sie mit Ihrem EcoSmart™ Fire vollständig zufrieden sind. HINWEIS: Wenn Sie Hilfe oder Unterstützung brauchen, befolgen Sie die folgenden Schritte.

Kundendienst für Ihren EcoSmart™ Fire

The Fire Company Pty Ltd bietet ein internationales Netzwerk zugelassener Kundendienststellen. Durch die Verwendung von Ersatz- und Zubehörteilen, die nicht für den EcoSmart™ Fire zugelassen sind, könnte Ihr EcoSmart™ Fire beschädigt oder dessen Leistungsfähigkeit vermindert und der Benutzer gefährdet werden. Die Garantiebedingungen und -konditionen können sich möglicherweise ändern. Eine umfassende Liste aller Kontaktpersonen finden Sie unter www.ecosmartfire.com

Bitte beachten Sie

Für Kundendienstleistungen außerhalb der Garantiefrist fallen Gebühren an. Wenn Sie aufgefordert werden, Ihren EcoSmart™ Fire zu einem Kundendienstzentrum zu schicken, achten Sie bitte darauf, dass Ihr EcoSmart™ Fire sicher und mit den gleichen Materialien verpackt wird, mit denen er Ihnen geliefert wurde, um mögliche Schäden zu vermeiden, die nicht von The Fire Company Pty Ltd abgedeckt sind. Frachtkosten müssen im Voraus bezahlt werden. Fügen Sie ein Anschreiben bei, in dem der Defekt und Ihre Kontaktdaten aufgeführt sind.

1. Bevor Sie den Kundendienst um Hilfe bitten

Gehen Sie zunächst selbst alle Fehlerbehebungsmöglichkeiten durch. Lesen Sie im Installations- Bedienungs- und Wartungshandbuch, das mit Ihrem EcoSmart™ Fire geliefert wurde, nach, um sicherzustellen, dass er korrekt installiert wurde und dass Sie sich mit seinem normalen Betrieb vertraut gemacht haben.

2. Wenn Sie den Kundendienst brauchen*

The Fire Company Pty Ltd verfügt über ein Netzwerk unabhängiger zugelassener Kundendienstzentralen für den EcoSmart™ Fire. Die gut ausgebildeten Techniker können jede an Ihrem Gerät erforderliche Reparatur vornehmen.

Kontaktieren Sie den Händler, bei dem Sie das Gerät gekauft haben. Er kann Ihnen sagen, wo Sie Hilfe bekommen.

3. Wenn Sie Hilfe brauchen oder ein Problem haben*

Falls Sie Hilfe benötigen, wenden Sie sich bitte an Ihren regionalen Händler. Kontaktadressen finden Sie unter www.ecosmartfire.com.

Sprechen Sie mit einem unserer Kundendienstmitarbeiter. Er wird Ihnen erklären, wie Ihr Gerät zufrieden stellend funktioniert und Ihnen gegebenenfalls eine zugelassene Kundendienstzentrale in Ihrer Nähe empfehlen.

*Wenn Sie anrufen oder schreiben, machen Sie bitte folgende Angaben: Name und Adresse, Modellnummer, Seriennummer, Kaufdatum, Ort und eine vollständige Beschreibung des Problems. Diese Informationen werden benötigt, um Ihre Anfrage besser bearbeiten zu können.

Dieses Handbuch darf ohne vorherige schriftliche Genehmigung weder ganz noch teilweise vervielfältigt oder übersetzt werden. The Fire Company Pty Ltd behält sich das Recht vor, Fehler oder Druckfehler zu korrigieren. Zudem behalten wir uns das Recht vor, die enthaltenen Informationen ohne Ankündigung zu ändern. Die in diesem Handbuch aufgeführten Informationen wurden als korrekt befunden. Eine Garantie für die Korrektheit wird jedoch nicht übernommen.

Internationales Patent angemeldet – Marken angemeldet – Alle Designs sind registriert.

Ihre Garantie

Ihr EcoSmart™ Fire ist im Ernstfall durch eine übertragbare begrenzte Garantie und ein solides Service- und Kundendienstnetzwerk abgedeckt. Bei The Fire Company Pty Ltd sind wir davon überzeugt, Ihnen die beste, bedienerfreundlichste Feuerstelle anzubieten und Sie dabei zu unterstützen, dass dies so bleibt. Viele Teile des EcoSmart™ Fire sind handgefertigt und bestehen aus natürlichen Materialien, sodass leichte Abweichungen in der Ausführung und Größe entstehen können. Alle unsere Teile altern im Laufe der Zeit aufgrund der natürlichen Prozesse im Zusammenhang mit Hitze und Feuer. Diese Veränderungen machen einen wesentlichen Bestandteil der Dynamik des EcoSmart™ Fire aus. The Fire Company Pty Ltd behält sich das Recht vor, kleinere Änderungen ohne vorherige Ankündigung vorzunehmen.

Garantiedauer	Fire Company Pty Ltd ist dafür verantwortlich	Die ausdrücklichen Garantieleistungen umfassen nicht:
VOLLE ZWEI JAHRE GARANTIE AUF ALLE EDELSTAHLTEILE AB DEM KAUFDATUM (STEINABSPLITTERUNGEN, FARBKRAZTER UND ALLGEMEINE KRAZTER STELLEN KEINEN GARANTIEFALL DAR.)	Alle Teile, die für defekt befunden werden, kostenfrei zu ersetzen.	<p>A. Serviceanrufe, um:</p> <ol style="list-style-type: none"> 1. die Installation des EcoSmart™ Fire zu korrigieren. 2. Anleitungen zur Verwendung des EcoSmart™ Fire zu geben. <p>B. Reparaturen, wenn der EcoSmart™ Fire außerhalb der normalen häuslichen/gewerblichen Umgebung verwendet wurde oder wenn die Anleitungen im Installations-, Bedienungs- und Wartungshandbuch nicht eingehalten wurden.</p> <p>C. Reparaturen, wenn Teile des EcoSmart™ Fire geändert wurden und keine schriftliche Genehmigung von The Fire Company Pty Ltd vorliegt.</p> <p>D. Reparaturen, wenn der EcoSmart™ Fire von einer anderen Person als einem zugelassenen Vertreter von The Fire Company Pty Ltd auseinandergelassen, repariert oder gewartet wurde.</p> <p>E. Abholung und Lieferung.</p> <p>F. Normale Wartung und Reinigung wie im Installations- Bedienungs- und Wartungshandbuch des EcoSmart™ Fire vorgeschrieben.</p> <p>G. Transport- oder Reisekosten, die bei der Reparatur anfallen, wenn das Gerät außerhalb der normalen Servicebereiche von The Fire Company Pty Ltd ZUGELASSENEN KUNDENDIENSTZENTRALEN repariert wird.</p> <p>H. Beschädigung des EcoSmart™ Fire infolge eines Unfalls, Missbrauchs oder höherer Gewalt.</p> <p>I. Jegliche anfallende Liefer- oder Lagerkosten, um Ihren EcoSmart™ Fire oder Ersatzteile zu einem Kundendienstcenter zu transportieren.</p>

Die oben aufgeführten Garantieleistungen sind ausdrückliche Garantieleistungen, die von The Fire Company Pty Ltd gewährt werden und gelten zusätzlich zu den Rechten und Rechtsmitteln, die den Verbrauchern durch den Trade Practices Act 1974 des Commonwealth und anderer Gemeinwesen, des Staats oder der territorialen Gesetzgebung übertragen werden.

Der Service gemäß den oben aufgeführten Garantieleistungen muss von einem durch The Fire Company Pty Ltd genehmigten Kundendienstcenter erbracht werden, das den Service während der normalen Öffnungszeiten anbieten soll.

Diese Garantiebescheinigung muss zusammen mit dem Nachweis des Kaufdatums vorgelegt werden, wenn ein Schadensanspruch geltend gemacht werden soll.

MODELLNR. _____

KÄUFER _____

SERIENNR. _____

GEKAUFT VON _____

KAUFDATUM _____

Für Garantieansprüche kontaktieren Sie bitte Ihren regionalen Händler. Erkundigen Sie sich unter www.ecosmartfire.com, welcher Händler für Sie der nächste ist.

*Schicken Sie dieses Formular nicht an The Fire Company Pty Ltd zurück, sondern bewahren Sie es für Ihre eigenen Unterlagen auf.

Inhalt

Wichtige Sicherheitsinformationen	25 - 26
Standardzubehör erhalten	27 - 29
Markierungen	30
Abstände und Installation	31 - 34
Lüftung und Effizienz	35 - 36
Betrieb des Burners	37 - 40
Vorschriften für die sichere Handhabung und Lagerung von Bioethanol	37
Umfüllen des Brennstoffs vom Brennstoffkanister in den Burner	38
Anzünden des Burners	39
Regulierung der Flamme	39
Blenden	39
Ausschalten des Burners - Löschen der Flame	40
Wiederanzünden des Burners	40
Wartungshinweise	41
Fehlerbehebung	42
Ihre Garantie	43
Kundendienst	44

Wichtige Sicherheitsinformationen

Wir gratulieren Ihnen zum Kauf des EcoSmart™ Fire.

Bei The Fire Company Pty Ltd wird Sicherheit ganz groß geschrieben. Wir haben Ihren EcoSmart™ Fire mit größter Sorgfalt entworfen, hergestellt und montiert, um zu gewährleisten, dass er effektiv, effizient und sicher arbeitet. Im Gegenzug bitten wir Sie um einen sorgsamen Umgang mit dem Produkt und die Einhaltung der folgenden Anweisungen:

Dieses Handbuch enthält Anweisungen zur sicheren Installation und Verwendung Ihres neuen EcoSmart™ Fire. Bevor Sie Ihren EcoSmart™ Fire in Betrieb nehmen, lesen Sie das gesamte Handbuch sowie die Anweisungen und Warnungen sorgfältig durch und befolgen Sie diese. **WARNUNG!** Die Missachtung dieser Anweisungen kann zu ernsthaften Körperverletzungen, Tod oder Sachschäden führen.

Verwenden Sie niemals irgendwelche anderen Brennstoffe als die, die für die Nutzung des Geräts ausdrücklich angegeben sind. Verwenden Sie niemals Benzin.

1. EXPLOSIONS-/BRANDGEFAHR



- Verwenden Sie nur den zugelassenen Brennstoff Bioethanol. Verwenden Sie niemals Benzin.
- Lassen Sie den Burner nach dem Löschen der Flamme 30 Minuten abkühlen, bevor Sie neuen Brennstoff nachfüllen. Die Flamme ist möglicherweise schlecht zu sehen. Gehen Sie nicht davon aus, dass das Feuer frühzeitig erlischt. Befolgen Sie stets die Anweisungen zum Ausschalten, bevor Sie Brennstoff nachfüllen.
- Wischen Sie verschüttete Flüssigkeit sofort mit einem trockenen Tuch auf und wischen Sie anschließend mit einem feuchten Tuch nach. Lassen Sie den Burner vollständig trocknen, bevor Sie ihn wieder anzünden.
- Verwenden Sie den Burner nicht in Räumen, in denen Sauerstoffbehälter verwendet werden oder brennbarer Dampf entsteht.
- Lagern Sie den Brennstoff nur im Originalbehälter oder im mitgelieferten Brennstoffkanister. Lagern Sie den Brennstoff nicht in der Nähe des EcoSmart™ Fire. Lagern oder transportieren Sie den Brennstoff immer in einem Metall- oder Kunststoffbehälter, der für die Nutzung mit dem speziellen Brennstoff geeignet und nicht rot ist.
- Rauchen Sie niemals beim Nachfüllen des Brennstoffs oder beim Anzünden des EcoSmart™ Fire.

2. AUFSTELLEN DES ECOSMART™ FIRE

- Halten Sie Kinder vom Feuer fern. Lassen Sie Kinder niemals unbeaufsichtigt, während das Feuer brennt.
- Installieren Sie einen Rauchmelder und testen Sie ihn einmal im Monat, um sicherzustellen, dass er ordnungsgemäß funktioniert. Halten Sie einen trockenen Chemikalien-Feuerlöscher (Brandklasse AB:E in Australien und ABC in den USA) griffbereit. Diesen können Sie bei Ihrem Händler oder eigenständig erwerben.

iii. Der EcoSmart™ Fire dient ausschließlich Dekorationszwecken. Er ist nicht für den dauerhaften Betrieb geeignet. Verwenden Sie den Burner nicht zum Erhitzen oder Kochen von Wasser bzw. als Kochgerät. Werfen Sie kein Holz, keine Kohle, kein Papier oder sonstige brennbaren Materialien in das Feuer.

3. LÜFTUNG

i. Offenes Feuer verbraucht Sauerstoff und beinhaltet das Risiko der Luftverunreinigung im Innenbereich. Verwenden Sie den EcoSmart™ Fire nur in ausreichend gelüfteten Bereichen. Eine unzureichende Lüftung kann zu schweren Körperverletzungen oder sogar zum Tod führen. Personen mit Atembeschwerden sollten vor der Inbetriebnahme des Geräts einen Arzt konsultieren. Weitere Informationen finden Sie unter „Lüftung“ auf Seite 35.

4. BEFÜLLEN DES ECOSMART™ FIRE

- Dieser EcoSmart™ Fire verwendet Bioethanol als Brennstoff. Bioethanol ist eine brennbare Flüssigkeit. Lagern Sie den Brennstoff im Originalbehälter oder im mitgelieferten Brennstoffkanister. Halten Sie dabei einen ausreichenden Abstand vom Feuer und von jeglichen Zündquellen ein. Weitere Informationen zu dem für Ihre Region empfohlenen Brennstoff finden Sie unter www.ecosmartfire.com.
- Bioethanol wird als brennbare Flüssigkeit der Klasse 1b (bzgl. Brennbarkeit) und Klasse 3 pgii (bzgl. Transport) eingestuft und unterliegt weltweit verschiedenen Standards. Sie müssen sich mit den jeweiligen Bestimmungen Ihres Landes vertraut machen, um diesen Brennstoff sicher und legal zu lagern, zu handhaben, umzufüllen und zu verwenden.
- Der Kunde sichert The Fire Company Pty Ltd zu, nach der Lieferung des EcoSmart™ Fire und solange The Fire Company Pty Ltd jegliches Interesse an ihren Gütern oder ausgelieferten Gütern (je nach Lage des Falls) behält, alle geltenden Gesetze, Bestimmungen und Rechtsvorschriften im Zusammenhang mit dem Transport, dem Abladen und Lagern gefährlicher Güter einzuhalten.
- The Fire Company Pty Ltd ist nicht haftbar für Schäden, die aus der Verwendung des falschen Brennstoffs resultieren.



- FÜLLEN SIE KEINEN BRENNSTOFF WÄHREND DES BETRIEBS EIN.



- FÜLLEN SIE KEINEN BRENNSTOFF EIN, WENN DAS GERÄT HEISS IST.

5. BETRIEB DES ECOSMART™ FIRE

- Vergewissern Sie sich, dass der Schiebemechanismus ordnungsgemäß funktioniert.
- Verwenden Sie den EcoSmart™ Fire nicht, wenn dieser beschädigt ist oder nicht ordnungsgemäß funktioniert.

25

Fehlerbehebung

1. Beim Brennvorgang kommt Rauch oder ein fremdartiger Geruch aus dem Burner

- Es wird möglicherweise Abfall verbrannt, der sich nicht im Burner befinden sollte.
- Sie verwenden den falschen Brennstoff (es ist zwingend vorgeschrieben, dass Sie **NUR** Bioethanol verwenden).
- Sie haben etwas um/über der Flamme positioniert, das nicht zugelassen oder empfohlen ist.
- Wenn der Burner leer ist (die Flamme erlischt) oder wenn Sie gerade das Feuer ausgemacht haben, ist das normal. Es ist genauso, als würden Sie eine Kerze ausblasen.
- Die Qualität des verwendeten Bioethanols ist nicht ausreichend.

Lösung

Schalten Sie den Burner in die OFF-Position und warten Sie, bis er abgekühlt ist. Reinigen/warten Sie den Burner und entfernen Sie Gegenstände/Abfall. Wenden Sie sich an Ihren regionalen Händler, um Empfehlungen für das zu verwendende Bioethanol zu erhalten.

2. Es gelingt mir nicht, den Burner anzuzünden

- Sie haben nicht genügend Brennstoff in den Burner gefüllt.
- Sie haben nicht den richtigen Brennstoff verwendet (es wird dringend empfohlen, **NUR** Bioethanol* zu verwenden).
- Die Öffnung des Burners ist verstopft. Die Flamme braucht zur Zündung ausreichende Belüftung.
- Das Bioethanol* ist kalt und braucht längere Zeit, bis es sich entzündet.
- Wenn Sie den Burner im Freien verwenden, kann sich der Burner mit Regenwasser gefüllt haben.

Lösung

Überprüfen Sie den Füllstand. Dieser muss mehr als 1 Liter (¼ Gallone) betragen. Überprüfen Sie die Art des verwendeten Brennstoffs und öffnen Sie den Schieber/Deckel. Wiederholen Sie die Startprozedur, bis der Burner sich erwärmt und angezündet bleibt. Wenn der Burner sich mit Wasser gefüllt hat, leeren Sie ihn, reinigen Sie den Burner und bereiten Sie ihn für eine neue Befüllung vor.

3. Die Flamme erlischt nach dem Ausschalten nicht

- Möglicherweise war der Schließimpuls zum Löschen der Flamme zu langsam.
- Der Schiebemechanismus ist durch Fremdkörper verstopft.

Lösung

Stellen Sie sicher, dass der Schiebemechanismus nicht verstopft ist. Nehmen Sie erneut einen behutsamen Löschversuch mithilfe des Schiebemechanismus vor. Wenn er sich nicht abschaltet, verbrennen Sie den Brennstoff, bis der Burner leer ist und die Flamme von selbst erlischt und kontaktieren Sie Ihren Händler. Nehmen Sie den Burner nicht in Betrieb, bis der Fehler behoben wurde.

Wenn Sie den Burner überfüllt haben und die Flamme stark brennt, halten Sie für den Notfall Ihren Feuerlöscher bereit und beobachten Sie die Flamme, bis die Situation sich wieder normalisiert, da Sie nicht in der Lage sein werden, den Burner auszuschalten. Blasen Sie die Flamme nicht aus und werfen Sie keine Löschdecke auf den Burner. Gießen Sie kein Wasser auf den Burner.

4. Der Schieber/der Deckel lässt sich in heißem/kaltem Zustand nicht an die gewünschte Position schieben/ziehen/klappen

- Der Schieber/der Deckel des Burners ist verschmutzt oder mit Verbrennungsrückständen zugesezt.
- Möglicherweise steckt etwas im Schiebemechanismus fest oder verstopft diesen.
- Der Burner wurde im Inneren physisch beschädigt (z. B. wenn er fallen gelassen wurde). mechanism e.g. something may have fallen into the Burner.

Lösung

Reinigen/warten Sie den Burner und suchen Sie nach der Ursache der Verstopfung. Wenn Sie nichts finden, kontaktieren Sie Ihren Händler. Nehmen Sie den Burner nicht in Betrieb, bis der Fehler behoben wurde.

5. Ich habe etwas Brennstoff verschüttet. Was muss ich vor dem Anzünden tun?

Entfernen Sie alle Zündquellen. Personen sollten Abstand von diesem Bereich halten. Wischen Sie die verschüttete Flüssigkeit mit einem trockenen Tuch gründlich auf. Wischen Sie anschließend mit einem feuchten Tuch nach. Atmen Sie die Dämpfe nicht ein. Lüften Sie geschlossene Räume durch das Öffnen der Fenster und Türen.

Zünden Sie den Burner **ERST** wieder an, wenn der Bereich vollständig getrocknet ist und Sie sich sicher sind, dass die gesamte verschüttete Flüssigkeit entfernt wurde. Lesen Sie das Material Sicherheitsdatenblatt für Bioethanol.

6. Die Flamme ist zu explosiv und zu hoch

Der Grund hierfür ist wahrscheinlich ein starker Luftzug, der auf die Flamme bläst. Lokalisieren und entfernen Sie den Luftzug (möglicherweise haben Sie ein Fenster/eine Tür geöffnet, oder ein Ventilator bläst direkt Luft in das Feuer). Wenn Sie Störungsursache nicht entfernen können und die Flamme zu unbeständig sein sollte, ist das Feuer **ZU LÖSCHEN**. Sie sollten Ihr Gerät vor einer erneuten Inbetriebnahme vielleicht besser an einen anderen Platz stellen oder ein Schutzglas aufstellen, um den Luftzugeffekt zu minimieren. Kontaktieren Sie Ihren Händler.

7. Der Brennstoffkanister funktioniert nicht richtig

Wenden Sie sich an Ihren Händler, um weitere Anweisungen zu erhalten. Versuchen Sie nicht, den Burner mit einem unzulässigen alternativen Brennstoffkanister zu füllen.

42

Wartungshinweise

Die Wartung und Reinigung darf erst dann vorgenommen werden, wenn der Burner AUSGESCHALTET, VOLLSTÄNDIG LEER, TROCKEN UND AUF RAUMTEMPERATUR ABGEKÜHLT ist.

Wenn eine Wartung erforderlich ist, gibt es zwei Bereiche, die gereinigt werden sollten: Der Burner und die Firebox oder die unmittelbare Umgebung, wenn keine Firebox installiert wurde.

Umliegende Objekte werden so gepflegt, wie Sie ein normales Möbelstück durch regelmäßiges Entstauben und Polieren der Oberflächen während Ihrer allgemeinen Reinigungsroutine reinigen würden.

Reinigen des Burners

Die Oberfläche des Burners verändert an heißen Stellen die Farbe.

Darüber hinaus wird im Laufe der Zeit eine Schicht schwarzer Ablagerungen an den Luftlöchern des Burners sichtbar, beginnend mit der MAX-Linie im Innern des Burners auf dem Schieber und um die Brennkammer am oberen Ende des Burners.

Entfernen Sie diese vorsichtig – die schwarzen Abfallstoffe sind Kohle, die als Verbrennungsrückstand übrig geblieben sind. Sie färben.

1. Wenn das Feuer aus und der Burner leer ist, reinigen Sie die sichtbaren Flächen mit einem Staubsauger.
2. Bürsten/kratzen Sie das schwarze Material vorsichtig von den Luftlöchern und vom Schieber in Richtung der inneren Unterseite des Burners.
3. Verwenden Sie zum Entfernen der Rückstände im Inneren des Burners, um die Schieberschienen und um die obere Öffnung der Verbrennungszone einen Staubsauger.
4. Am Ende der Reinigung verwenden Sie ein feuchtes Einwegtuch und reiben Sie, bis keine Rückstände mehr sichtbar sind.

Es wird empfohlen, das Gerät regelmäßig nach 50 Litern [13,20 Gal.] verbranntem Brennstoff zu reinigen oder sobald Sie feine schwarze Reststoffe auf oder um den Burner bemerken.

Schwarze Flecken können vom Stein, festen Oberflächen oder Edelstahl mit einem milden polierenden Reinigungsmittel entfernt werden. Es wird empfohlen, zunächst an einer kleinen Stelle die Wirkung zu testen, um sicherzustellen, dass das gewählte Reinigungsmittel geeignet ist und die Oberfläche nicht fleckig oder beschädigt wird.

Wenn Ihr Burner nach intensiver Nutzung ungewöhnlich stark riecht, sobald er leer und abgekühlt ist, entfernen Sie den Burner aus seiner Position und spülen Sie ihn sorgfältig unter fließendem heißen Wasser aus. Lassen Sie ihn gründlich trocknen, bevor Sie ihn wieder an den dafür vorgesehenen Platz stellen.

Reinigen der Firebox

Da der Edelstahl über längere Zeit Feuer und Hitze ausgesetzt wird, verändert sich möglicherweise seine Farbe.

Für die Reinigung:

1. Verwenden Sie ein feuchtes Einwegtuch, um die zu reinigende Oberfläche mit einem milden, polierenden Reinigungsmittel abzuwischen. Wischen Sie diese dann mit einem nassen Tuch gut ab.
2. Machen Sie nach der Reinigung das Feuer nicht an, bis alle Oberflächen vollständig getrocknet sind. Sie können den Glanz verbessern, indem Sie einen Edelstahlreiniger und Politur verwenden. Sprühen Sie ihn auf ein Einwegtuch und reiben Sie die Oberfläche, bis sie gleichmäßig glänzt.

Jeder Edelstahlreiniger und jede Politur hinterlässt eine Restschicht auf Oberflächen. Diese Schicht verbrennt und sieht anschließend schwarz aus, wenn sie direkt mit der Flamme in Berührung kommt, sodass Sie darauf achten sollten, nicht zu viel Reiniger zu verwenden und den Burner gründlich abzuspülen.

Wichtige Sicherheitsinformationen

iii. Explosions- oder Brandgefahr. Verwenden Sie zum Anzünden des EcoSmart™ Fire nur den mitgelieferten Anzündestab und das im Lieferumfang enthaltene Feuerzeug. Der Einsatz von Streichhölzern oder anderen Feuerzeugen kann zu schweren Körperverletzungen führen.

iv. Verwenden Sie das Feuerzeug nicht ohne den Anzündestab.

v. Heben Sie den Burner regelmäßig aus der Feuerstelle, um zu überprüfen, ob sich Brennstoffreste unterhalb des Burners befinden. Ansammlungen von Brennstoff unter dem Burner können zu Explosionen führen.

vi. Lassen Sie das Feuer NIEMALS unbeaufsichtigt.

6. GEFAHR DURCH HEISSE OBERFLÄCHEN

i. Aufgrund der hohen Oberflächentemperatur sollten Kinder, Haustiere, Kleidungs- oder Möbelstücke ausreichend weit entfernt bleiben. Das Gerät wird während des Betriebs sehr heiß, sodass der Kontakt mit dem EcoSmart™ Fire Verbrennungen verursachen kann.

ii. Der Schiebemechanismus des Burners wird während des Betriebs sehr heiß und bleibt dies auch bis zu 30 Minuten nach dem Betrieb. Um Körperverletzungen zu vermeiden, berühren Sie den Burner weder mit einem Körperteil noch mit einem anderen brennbaren Material wie Streichhölzer oder brennbare Flüssigkeiten. Öffnen bzw. schließen Sie den Schiebemechanismus nur mit dem mitgelieferten Anzündestab.

7. VERWENDUNG VON ZUBEHÖRTEILEN

i. Verwenden Sie nur zugelassene Zubehörteile und Werkzeuge mit dem EcoSmart™ Fire. Es wird dringend empfohlen, nur die im Lieferumfang des EcoSmart™ Fire enthaltenen Zubehörteile und Werkzeuge zu verwenden. Zünden Sie das Feuer nur mit dem mitgelieferten Anzündestab und Feuerzeug an. Eine vollständige Liste aller Zubehörteile für Ihren EcoSmart™ Fire finden Sie unter www.ecosmartfire.com.

ii. DEM ECOSMART FIRE-MODELL DÜRFEN KEINE TÜREN HINZUGEFÜGT WERDEN. ZUR VERMEIDUNG EINER BRANDGEFAHR ODER KÖRPERVERLETZUNG DARF DAS PRODUKT IN KEINERLEI HINSICHT VERÄNDERT WERDEN. VOM HERSTELLER MIT TÜREN AUSGESTATTETE MODELLE DÜRFEN IN KEINERLEI HINSICHT VERÄNDERT WERDEN.

iii. ECOSMART™ FIRES WURDEN NICHT FÜR DEN EINSATZ VON HOLZATTRAPPEN JEDLICHER ART GETESTET. ZUR VERMEIDUNG EINER BRANDGEFAHR ODER KÖRPERVERLETZUNG DÜRFEN KEINE HOLZ- ATTRAPPEN SPEZIELL FÜR GASKAMINE ODER ANDERE KAMINE VERWENDET WERDEN.

iv. Legen Sie keine Kieselsteine oder Dekorationsgegenstände direkt auf die Burner-Öffnung oder in die Flamme.

Stellen Sie bei Verwendung von Dekorationsgegenständen Folgendes sicher:

- Die Dekorationsgegenstände behindern nicht den Schiebemechanismus.
- Die Qualität und Eignung der Dekorationsgegenstände wurde geprüft, um sicherzustellen, dass sie nicht explodieren und kein Kohlenmonoxid oder Qualm ausstoßen, wenn sie extremen Temperaturveränderungen ausgesetzt werden.
- Dekorationsgegenstände dürfen nicht kleiner als die größte Öffnung des Burners sein, damit die Gegenstände zu keinem Zeitpunkt in den Burner fallen.
- DIN 4734 untersagt die Platzierung von Dekorationsgegenständen innerhalb der Firebox oder um den Burner herum.

v. Es dürfen nur die von The Fire Company empfohlenen und verfügbaren Armaturen und Ersatzteile für Aussparungen, Fireboxen, Grates oder Burnern verwendet werden.

vi. Zur Vermeidung von Unfällen mit Kindern oder Haustieren sollten nur zertifizierte EcoSmart™ Fire-Scheiben verwendet werden. Das Feuer darf niemals unbeaufsichtigt gelassen werden.

Wenn Sie Fragen zu den oben genannten wichtigen Sicherheitshinweisen haben, kontaktieren Sie bitte Ihren Händler oder The Fire Company Pty Ltd.

Bitte bewahren Sie diese Warnhinweise für die zukünftige Einsichtnahme an einem sicheren Platz auf.

Standardzubehör erhalten

Bitte stellen Sie sicher, dass Sie alle Teile erhalten haben. Die Burner Range enthält die Grundausstattung, die für den sicheren Betrieb des EcoSmart™ Fire erforderlich ist.

Burner		Standardzubehör erhalten				
Serie	Modell	Top Tray	Handbuch	Jerry Can	Brennstoffkanister	Anzündestab
BK-Serie	BK5, BK3, BK2UL	1	1	1	1	1
XL-Serie	XL900, XL700, XL500	-	1	1	1	1
XS-Serie	XS340	-	1	1	1	1
AB-Serie	AB8, AB3	-	1	1	1	1

Burner

Der Burner ist der Hauptbestandteil des EcoSmart™ Fire, da sich in dieser Kammer der Brennstoff befindet.

BK-SERIE



BK5

h 113mm x b 290mm x t 290mm
h [4,4Zoll] x b [11,4Zoll] x t [11,4Zoll]
5,1kg [11,3 Pfund]

BK3

h 83mm x b 290mm x t 290mm
h [3,3Zoll] x b [11,4Zoll] x t [11,4Zoll]
4,5kg [9,9 Pfund]

BK2UL

h 67mm x b 290mm x t 290mm
h [2,6Zoll] x b [11,4Zoll] x t [11,4Zoll]
4,4kg [9,8 Pfund]

XL-SERIE

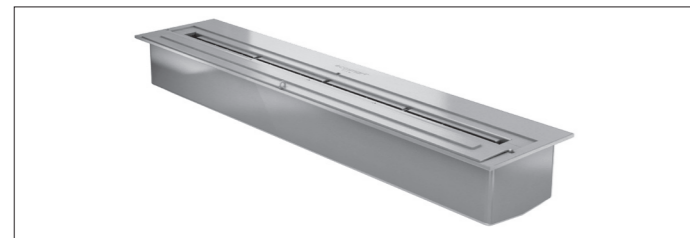

XL900

h 126mm x b 900mm x t 195mm
h [4,9Zoll] x b [35,4Zoll] x t [7,7Zoll]
13,6kg [29,9 Pfund]

XL700

h 126mm x b 700mm x t 195mm
h [4,9Zoll] x b [27,6Zoll] x t [7,7Zoll]
10,5kg [23,1 Pfund]

XL500

h 126mm x b 500mm x t 195mm
h [4,9Zoll] x b [19,7Zoll] x t [7,7Zoll]
7,4kg [16,3 Pfund]

XS-SERIE



87,2mm x 340mm x 190mm
[3,4Zoll] x [13,4Zoll] x [7,5Zoll]
3,7kg [8 Pfund]

AB-SERIE

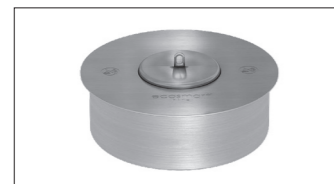

AB8

h 156mm x ø 360mm
h [6,1Zoll] x ø [14,2Zoll]
3,4kg [7,5 Pfund]

AB3

h 100mm x ø 260mm
h [3,9Zoll] x ø [10,2Zoll]
1,8kg [3,9 Pfund]

Betrieb des Burners

Ausschalten des Burners - Löschen der Flame

1. Lassen Sie das Feuer brennen, bis der Brennstoff verbraucht ist. Die Flamme erlischt, wenn kein Brennstoff mehr in der Kammer ist.

2. Führen Sie die Spitze des Anzündestabs durch die Regleröse, bis er vollständig geschlossen ist und sich in der Position OFF befindet.

WARNUNG: Brandgefahr. Der Burner muss in jedem Fall mindestens 30 Minuten abkühlen, bevor er neu befüllt werden kann.

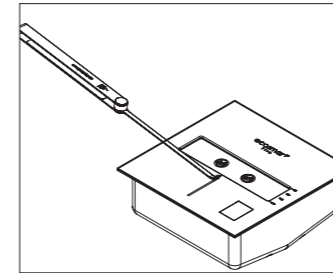

XL Series:

XL Series und XS340 Burner haben ein Deckel-Verschlussystem. Der Deckel wird über die Flamme geklappt, die dadurch erlischt.

AB8 & AB3:

Der Deckel der Around Burner dient zum Löschen der Flamme.

Wiederanzünden des Burners

WARNUNG!

- **LASSEN SIE DAS FEUER NIEMALS UNBEAUFICHTIGT.**
- **VERWENDEN SIE NUR BIOETHANOL IM BURNER.**
- **DAS ANZÜNDEN DES ANZÜNDESTABS SOLLTE NUR OBERHALB ODER SEITLICH DES BURNERS ERFOLGEN, UM ZU VERHINDERN, DASS DER BRENNSTOFF WÄHREND DES ANZÜNDEVORGANGS AUS DER BRENNKAMMER AUF DEN BODEN TROPFT.**
- **DER BURNER DARF ZU KEINEM ZEITPUNKT MIT ZUSÄTZLICHEM BIOETHANOL GEFÜLLT WERDEN, WENN DAS FEUER BRENNT ODER DER BURNER HEISS IST.**
- **BIOETHANOL BIRGT DIE PERMANENTE GEFAHR, DASS DIE ENTSTEHENDE FLAMME AUF DEN ERSTEN BLICK BEI NORMALEM TAGESLICHT ODER BEIM ERSTEN ANZÜNDEN FAST UNSICHTBAR IST. DA DIE FLAMME KAUM SICHTBAR IST, KÖNNTE EINE UNERFAHRENE PERSON DARAUS SCHLIESSEN, DASS DER BURNER LEER IST UND AUFGEFÜLLT WERDEN MUSS.**
- **GEHEN SIE AUCH DANN DAVON AUS, DASS DER BURNER ANGEZÜNDET IST, WENN DIE FLAMME NICHT SICHTBAR IST. BEFOLGEN SIE DIE ANWEISUNGEN ZUM LÖSCHEN DER FLAMME UND LASSEN SIE DEN BURNER ABKÜHLEN, BEVOR SIE IHN ERNEUT BEFÜLLEN. BEFÜLLEN SIE NIEMALS EINEN ANGEZÜNDETEN ODER HEISSEN BURNER.**

1. Betätigen Sie den Schieber, um die Öffnung des Burners vollständig zu öffnen.
2. Warten Sie 30 Minuten, bevor Sie den Burner wieder anzünden. Der Burner sollte Raumtemperatur haben. Beachten Sie, dass der Anzündevorgang unter Druck erfolgt und folglich stärker verläuft, wenn diese Zeit nicht eingehalten wird. Ein Anzündevorgang unter Druck kann zu schweren Verbrennungen führen, wenn Sie sich in der Nähe des Burners aufhalten.
3. Zünden Sie den Burner wie in Kapitel „Anzünden des Burners“ beschrieben wieder an.

Betrieb des Burners

Anzünden des Burners

Halten Sie Hände und Gesicht immer eine Anzündestablänge entfernt vom Burner, insbesondere beim Anzünden. Vor dem Anzünden stellen Sie sicher, dass der Burner sauber und betriebsbereit ist. Beim Anzünden des Burners muss der Schieber auf MAX positioniert werden, um eine einwandfreie Belüftung zu ermöglichen.

Vergewissern Sie sich, dass der Schieberegler nicht behindert wird und sich leicht bewegen kann. (Unter „Fehlerbehebung“ auf Seite 42 finden Sie Hilfestellung, wenn Probleme auftauchen.)

Rauchen Sie nicht, während Sie den Burner anzünden. Stellen Sie zudem sicher, dass sich während des Anzündens keine Person vor der Feuerstelle befindet. Benutzen Sie ausschließlich das mit dem EcoSmart™ Fire mitgelieferte Feuerzeug.

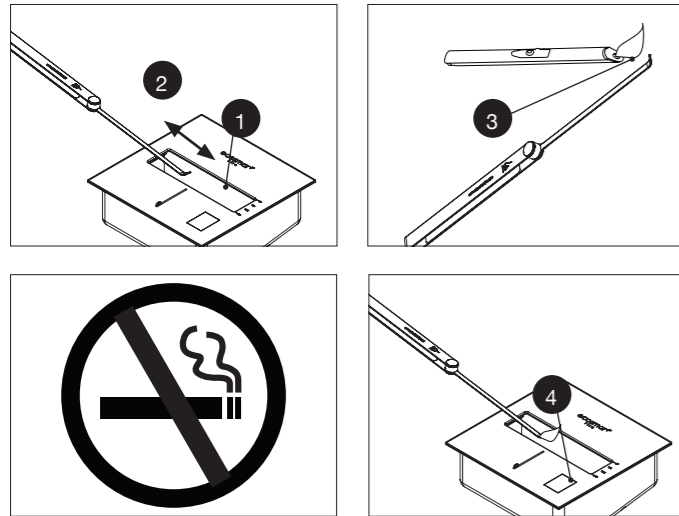

1. Tauchen Sie die Spitze des Anzündestabs in die Brennkammer, um das Ende zu befeuchten.
2. Entfernen Sie den Anzündestab vom Burner (tropfen Sie dabei keinen Brennstoff auf den Boden).
3. Berühren Sie den Anzündestab mit der Flamme des Feuerzeugs wie beim Anzünden einer Kerze.
4. Tauchen Sie den brennenden Anzündestab zurück in die Brennkammer, um den darin enthaltenen Brennstoff zu entzünden.
5. Lassen Sie die Restflamme auf dem Anzündestab erlöschen.

HINWEIS: Der XL900 & XL700 lässt sich am besten von der rechten Seite des Zündbereichs aus anzünden.

Nach dem Anzünden bleibt eine Restflamme auf dem Anzündestab, die erloschen sein muss, bevor der Anzündestab zur Seite gelegt werden kann. Wenn die Flamme auf dem Anzündestab erlischt, bevor Sie den Burner erreichen, wiederholen Sie den Vorgang, bis der Brennstoff erfolgreich entzündet ist.

Aufgrund natürlicher Öle in den Fasern, die wir im Burner verwenden, entsteht bei der ersten Inbetriebnahme ein stärkerer Geruch als gewöhnlich. Der Geruch wird nach den ersten Verwendungen des Burners allmählich abnehmen und im Laufe der Zeit völlig verschwinden. Sie können den Geruch minimieren, indem Sie den Burner vor der Verwendung in heißem Wasser abwaschen. Der Burner muss vollständig getrocknet und abgekühlt sein, bevor Brennstoff nachgefüllt wird.

Regulierung der Flamme

Warten Sie, bis das Feuer gleichmäßig brennt (ca. 10 Minuten), bevor Sie die Flamme regulieren.

Um die Flammenintensität zu verringern, führen Sie die Spitze des Anzündestabs durch die Regleröse und drücken Sie leicht vorwärts bis zur gewünschten Position. Verwenden Sie nur den mit dem EcoSmart™ Fire mitgelieferten Anzündestab, um Handverbrunnungen zu vermeiden.

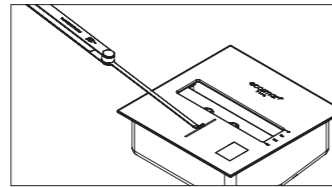

Um die Flammenintensität zu erhöhen, führen Sie die Spitze des Anzündestabs durch die Regleröse und ziehen Sie zurück bis zur gewünschten Position. Verwenden Sie nur den mit dem EcoSmart™ Fire mitgelieferten Anzündestab, um Handverbrunnungen zu vermeiden.

Blenden

Zur Regulierung von Modellen, die nur ein- und ausgeschaltet werden können, gibt es Blenden als Zubehör. Diese Blenden können Sie in die Burner-Öffnung einsetzen, wenn dieser kalt ist und nicht betrieben wird. Auf diese Weise können Sie die Effizienz des Burners erhöhen oder die Leistung des Burners verringern. Wenden Sie sich an Ihren regionalen Händler/Importeur oder an das Hauptbüro.

HINWEIS: Die Regelfunktion und das entsprechende Zubehör können nicht bei den Modellen BK2UL oder AB3 verwendet werden. Diese Modelle können nur ein- oder ausgeschaltet werden. Die Flamme kann nicht eingestellt werden.

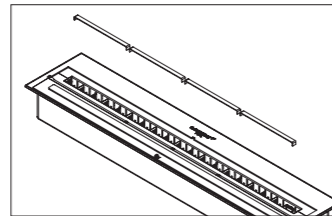

XL900 4 x Blenden

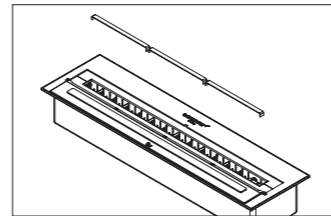

XL700 3 x Blenden

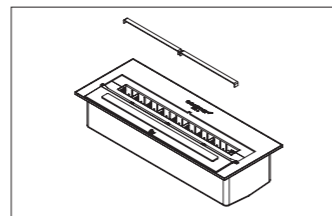

XL500 2 x Blenden

Wichtig: Alle Teile des Burners altern im Laufe der Zeit durch die Einwirkung von Hitze und Feuer.

Bitte beachten Sie auch, dass neuer Edelstahl über eine Ölschicht verfügt, die während der ersten Anwendungen verbrennt. Sie werden eine Anhäufung von Kohle rund um die obere Öffnung der Brennkammer und ihrer Luftlöcher feststellen. Diese Reststoffe werden schnell sichtbar und sind normal. Sie werden die erste Wartung nach den ersten etwa 20 Litern [5,28 Gal] verbranntem Bioethanol durchführen müssen. Anschließend verringern sich die Ablagerungen deutlich und die Wartung kann fortan nach jeweils 50 Litern [13,20 Gal] verbranntem Bioethanol durchgeführt werden. Wenn etwas Ungewöhnliches auftritt, nehmen Sie das Gerät nicht in Betrieb. Wenn das Feuer brennt, löschen Sie es sofort und kontaktieren Sie Ihren Händler vor einer erneuten Nutzung.

Standardzubehör erhalten

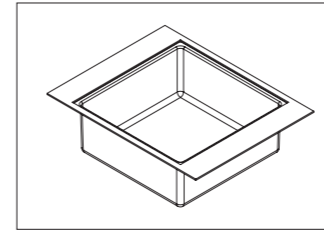

Top Tray (nur BK-Serie)

Die BK Burner-Serie wird mit einem schützenden Top Tray geliefert. Alle anderen Burner werden ohne Top Tray geliefert. Für diese Serien können Top Trays als Zubehör beim regionalen Händler erworben werden.

Top Trays der BK-Serie

h 113mm x b 400mm x t 317mm
h [4,4 Zoll] x b [15,7 Zoll] x t [12,5 Zoll]

Weitere Informationen zu Top Trays finden Sie auf Seite 33.



Installations-, Bedienungs- und Wartungshandbuch

Um optimale und sichere Ergebnisse mit Ihrem EcoSmart™ Fire zu erreichen, empfehlen wir Ihnen, die ganze Bedienungsanleitung sorgfältig zu lesen.

h 297mm x b 210mm x t 8mm
h [11,7 Zoll] x b [8,3 Zoll] x t [0,3 Zoll]



Brennstoffkanister mit auslaufsicherem Einfüllstutzen – (konform mit CARB-Bestimmung)

Dieser 4,75 Liter-Brennstoffkanister [1,25 Gal] wurde aufgrund seiner einzigartigen Sicherheitsmerkmale ausgewählt. Er verfügt über einen automatischen Auslaufstopp, eine hohe Flussrate, einen Kontrollknopf und ein Selbstbelüftungssystem. Der Brennstoffkanister ermöglicht ein sicheres Lagern/Umfüllen des Bioethanols, das im Burner verwendet wird.

Aus Sicherheitsgründen wird der Brennstoffkanister ohne Brennstoff geliefert.

h 220mm x b 185mm x t 235mm
h [8,7 Zoll] x b [7,3 Zoll] x t [9,3 Zoll]

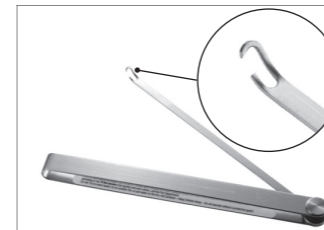

Anzündestab

Mit diesem Edelstahlstab, der an einem Ende einen kleinen Haken besitzt, haben Sie die Möglichkeit, jederzeit den Schiebemechanismus am Burner zu betätigen. Er wird außerdem für den Anzündeprozess verwendet.

h 657mm x b 28mm x t 23mm
h [25,9 Zoll] x b [1,1 Zoll] x t [0,9 Zoll]



Feuerzeug*

Dieses nachfüllbare Butanfeuerzeug unterstützt das sichere Anzünden mit dem Anzündestab. Die Länge des Feuerzeugs ermöglicht ein sicheres Anzünden.

* Aus Sicherheitsgründen wird das Butanfeuerzeug ungefüllt geliefert. Kleine Nachfüllbehälter mit Butangas und den nötigen Anschlüssen können im Handel erworben werden. Die Abbildung des Feuerzeugs ist nur ein Beispiel. Die Modelle können von Zeit zu Zeit variieren.

h 185mm x b 15mm x t 15mm
h [7,3 Zoll] x b [0,6 Zoll] x t [0,6 Zoll]

Standardzubehör erhalten

Fester Windschutz

Bei Modellen mit festem Windschutz: Der Windschutz kann mit im Lieferumfang enthaltenen Ringschrauben an der Vorderseite des Geräts an (4) Befestigungspunkten der Brennkammer befestigt werden.

Wenn kein Windschutz erforderlich ist, können die Befestigungspunkte mit vier (4) im Lieferumfang enthaltenen Stahlstopfen verschlossen werden.

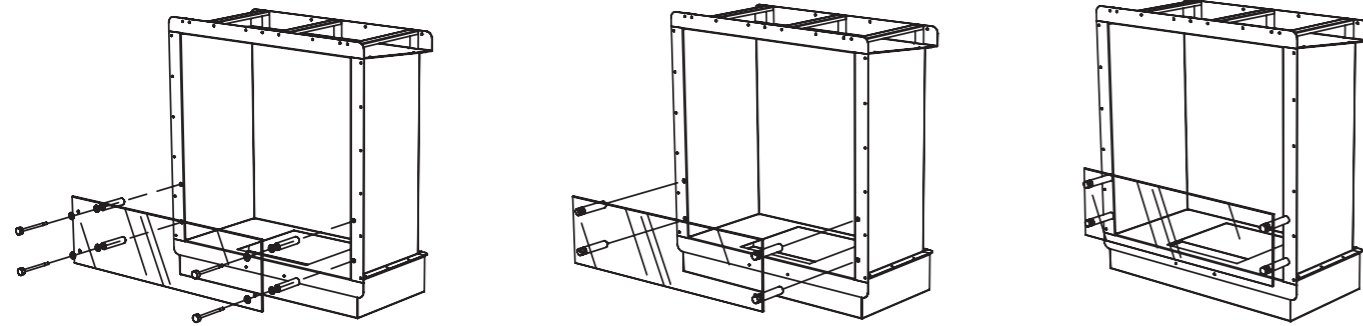

Einfüllstutzenverlängerung für Brennstoffkanister

Einige Modelle verfügen über eine Einfüllstutzenverlängerung. So kann auch mit diesen Modellen, deren Zugang zum Einfüllpunkt eingeschränkt ist, die Brennkammer sicher und gemäß der in diesem Handbuch beschriebenen Vorgehensweise gefüllt werden.

Den Windschutz, die Einfüllstutzenverlängerung und weitere Zubehörteile erhalten Sie bei Ihrem regionalen Händler.

Betrieb des Burners

Umfüllen des Brennstoffs vom Brennstoffkanister in den Burner.

WARNUNG: Brandgefahr. Der Burner muss vor dem Befüllen auf Raumtemperatur abgekühlt sein. Warten Sie mindestens 30 Minuten, nachdem die Flamme erloschen ist.

WARNUNG: Füllen Sie den Burner ausschließlich über den dafür vorgesehenen Füllpunkt. Schütten Sie niemals Brennstoff direkt auf den Burner.

WARNUNG: Brandgefahr. Überfüllen Sie den Burner nicht. Füllen Sie den Burner nur bis zur Markierung MAX. Heben Sie den Kanister niemals an, um den Fluss zu beschleunigen. Führen Sie den Einfüllstutzen komplett ein und halten Sie ihn auf das Gitter. Bei richtiger Verwendung verhindert der Ausguss des Brennstoffkanisters ein Überfüllen und Verschütten.

Als zusätzliche Sicherheitsmaßnahme sollten Sie den Burner entfernen und prüfen, ob sich im Top Tray versehentlich Brennstoff angesammelt hat.

The Fire Company Pty Ltd empfiehlt, die in den Burner gefüllte Menge an Bioethanol vollständig zu verbrennen, anstatt das Feuer vorzeitig zu löschen. Das vorzeitige Löschen des Feuers kann zu einer größeren Menge an Restqualm im Burner führen und somit ein erneutes Entzünden beschleunigen. Qualm in Kombination mit übermäßigem Restbrennstoff kann eine Gefahr für Personen darstellen, die nicht mit dem Betrieb des EcoSmart Fire und den Vorschriften vertraut sind (z. B. Raucher). Stellen Sie sicher, dass nur Personen, die die Bedienungsanleitung gelesen haben, den Burner betreiben.

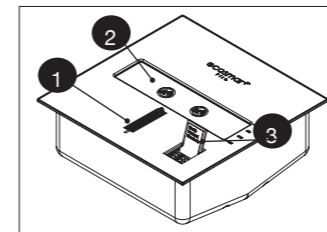

1. Entfernen Sie die Transportsicherung und positionieren Sie den Schiebemechanismus so, dass die Kammer vollständig geöffnet ist.

2. Inspizieren Sie das Innere des Burners, um sicherzustellen, dass er sauber und frei von allen störenden Partikeln ist.

3. Zum Füllpunkt gelangen Sie, indem Sie die kleine runde Scheibe drehen, die sich in der rechten unteren Ecke des Burners befindet.

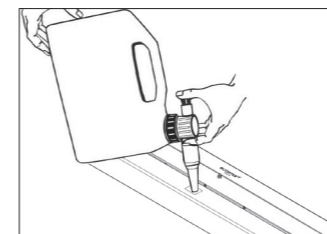

XL Burner: Der XL Burner enthält eine Federverschlusskappe. Diese ist so aufgebaut, dass der Stutzen des Brennstoffkanisters in vollem Umfang umschlossen wird, ehe die Befüllung beginnen kann. So kann der Brenner rasch befüllt werden und Spritzer während der Brennstoffumfüllung werden vermieden. Die XL Flamme ist am besten sichtbar, wenn der Burner bis zur Markierung MAX gefüllt wird.

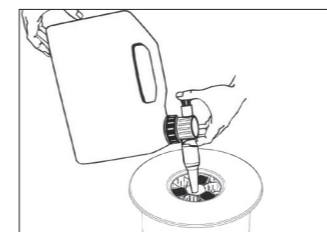

AB8 & AB3: Der Around Burner wird durch die Mitte der Brennkammer mit dem Brennstoffkanister befüllt.

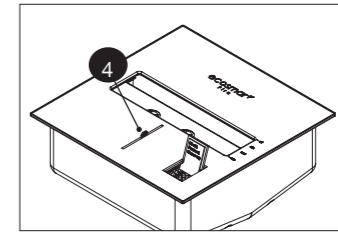

4. Repositionieren Sie den Schiebemechanismus so, dass der Gitterrost des Burners durch den Füllpunkt sichtbar ist. Dadurch wird der Füllpunkt für das Einstecken des Brennstoffkanisterausgusses freigelegt. Sie können zudem die Menge des hinzugefügten Brennstoffs gemäß den Mengenmarkierungen auf dem Burner beobachten.

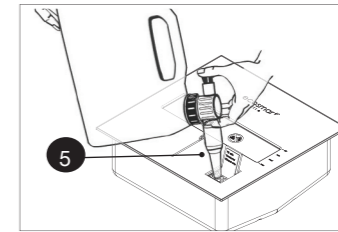

5. Sobald Sie fertig sind, platzieren Sie den Brennstoffkanisterausguss im Füllpunkt. Füllen Sie NIEMALS mehr Brennstoff ein, als auf der Füllstandsmarkierung im Inneren des Burners gekennzeichnet ist. Füllen Sie nur soviel Brennstoff ein, wie Sie für die Brenndauer benötigen.

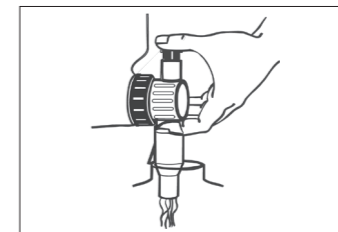

6. Verwenden Sie zum Befüllen beide Hände. Platzieren Sie die Handfläche einer Hand am oberen Ende des Ausgusses und halten Sie Ihren Daumen auf dem grünen Knopf.

Mit der anderen Hand kippen Sie den Kanister senkrecht und halten ihn gerade. Drücken Sie auf den grünen Knopf, um den Brennstoff auslaufen zu lassen. Um den Fluss zu stoppen, lösen Sie einfach den grünen Knopf.

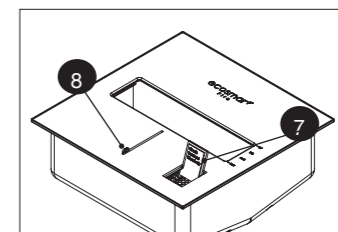

7. Wenn Sie den Brennstoff vollständig eingefüllt haben, drehen Sie die Scheibe, die den Füllpunkt bedeckt, um den Füllpunkt zu schließen.

8. Repositionieren Sie den Schieber in die völlig geöffnete Position. Prüfen Sie, ob etwas neben dem Burner verschüttet wurde. **WARNUNG: Brandgefahr. Wischen Sie ggf. verschüttete Flüssigkeit auf, bevor Sie den Burner anzünden. Informationen zur Reinigung finden Sie im Kapitel „Fehlerbehebung“ auf Seite 42.**

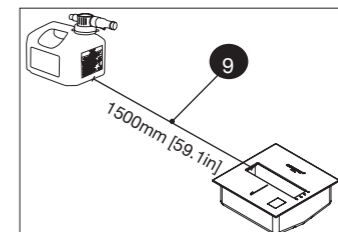

9. Vergewissern Sie sich, dass der Brennstoffkanister einen Mindestabstand von 1.500 mm [59,1 Zoll] zur Feuerstelle aufweist, bevor Sie das Feuer anzünden.

Betrieb des Burners

Befolgen Sie diese Anweisungen, um den Burner sicher zu betreiben.

WARNUNG: Bioethanol ist eine brennbare Flüssigkeit. Lagern Sie das Bioethanol nur im Originalbehälter oder in einem Brennstoffkanister. Lagern Sie es entfernt von jeder Art von Zündquelle, einschließlich Leuchtmelder. Prüfen Sie die regionalen Gesetze und Vorschriften zur ordnungsgemäßen Handhabung und Lagerung des Brennstoffs.

Vorschriften für die sichere Handhabung und Lagerung von Bioethanol

Einkaufen des Bioethanols*

Im Rahmen dieser Bedienungsanleitung bezeichnen wir den Brennstoff, der für den EcoSmart™ Fire verwendet wird, als Bioethanol.

***Einige Brennstoffe sind besser als andere. Informationen zum besten Brennstoff erhalten Sie von Ihrem regionalen Händler/Importeur.**

Bioethanol wird als Gefahrgut und brennbare Flüssigkeit der Klasse 3, PGII klassifiziert und unterliegt speziellen Bestimmungen und Normen. Sie müssen sich mit den jeweiligen Bestimmungen Ihres Landes vertraut machen, um diesen Brennstoff sicher und legal zu lagern, zu handhaben, umzufüllen und zu verwenden.

Bioethanol ist handelsüblich in verschiedenen Mengen (1,2 und 4 Liter) bei Ihrem regionalen Händler erhältlich.

Umfüllen des Bioethanols in einen Reservekanister

Das Umfüllen muss in einem gut belüfteten Bereich erfolgen, um sicherzustellen, dass jede Verschüttung leicht eingegrenzt werden kann und sich fern von jeder Zündquelle befindet.

HINWEIS: Für einige Brennstoffkanister sind Adapter erhältlich, d. h. der tropffreie Einfüllstutzen kann direkt in den Behälter eingeführt werden. Eine Umfüllung in den Reservekanister ist dann nicht nötig. Wenden Sie sich an Ihren regionalen Händler. Der Adapter passt nicht in alle Behälter und ist nicht als Zubehör enthalten.



- Entfernen Sie den Schraubverschluss von Ihrem Brennstoffkanister.
- Füllen Sie durch seine Öffnung vorsichtig den Brennstoff von der Flasche in den Brennstoffkanister und vermeiden Sie Verschüttungen (Sie müssen vielleicht mehrere Flaschen umfüllen, je nachdem, welche Verpackungsgröße Sie gekauft haben). Bei evtl. Verschüttung reinigen Sie die Stelle gründlich, bevor Sie fortfahren. (Informationen finden Sie unter „Fehlerbehebung“ auf Seite 78).
- Schrauben Sie den Deckel wieder fest auf den Brennstoffkanister, um zufälliges Verschütten zu vermeiden.
- Prüfen Sie nach, ob der Kanister fest verschlossen ist, bevor Sie sich von Ihrem Umfüllbereich entfernen.
- Sie sind jetzt bereit, den Burner in Betrieb zu nehmen.

Behälter für Bioethanol sind normalerweise wieder verwertbar und sollten entsprechend recycled werden.

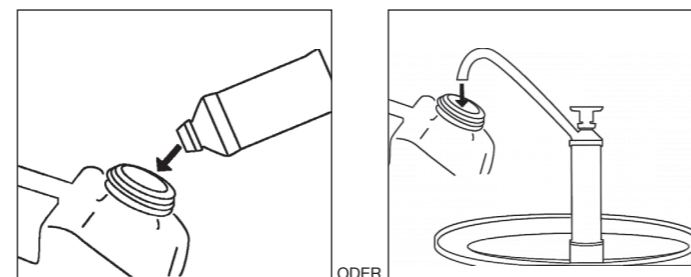

Markierungen

Auf dem Burner befinden sich folgende Sicherheitsmarkierungen. Es ist wichtig, dass Sie sich die Zeit nehmen, diese Markierungen zu verstehen, da diese im Falle eines Fehlers bestimmte Vorgehensweisen vorgeben, deren Nichteinhaltung zu Sachschäden, Körperverletzungen oder sogar zum Tod führen kann.

Burner-Markierungen

Diese Piktogramme sollen Sie auf folgende wichtige Sicherheitshinweise hinweisen:



- FÜLLEN SIE KEINEN BRENNSTOFF WÄHREND DES BETRIEBS EIN.



- FÜLLEN SIE KEINEN BRENNSTOFF EIN, WENN DAS GERÄT HEISS IST.

Füllstandsmarkierungen

WARNUNG! Überschreiten Sie beim Füllen niemals die Füllstandsmarkierung MAX.

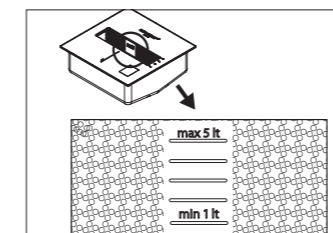

BK-SERIE

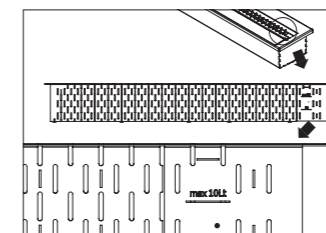

XL-SERIE

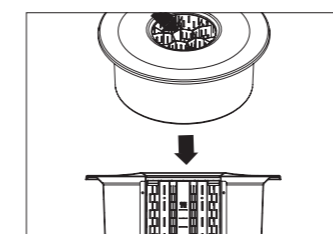

AB-SERIE

Schieberpositionsmarkierungen

Die Markierungen auf der Oberseite des Burners zeigen die verschiedenen Einstellungen des Burners, die mithilfe des Schiebemechanismus verändert werden können.

Modelle der XL- und XS-Serien verfügen nicht über dieses Merkmal.

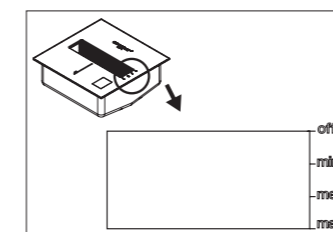

BK5

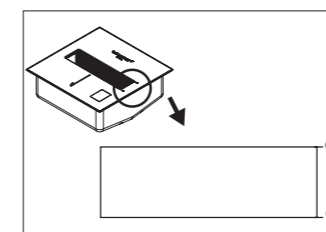

BK3 & BK2UL

Markierungen auf dem Anzündestab

Die Vorsichts- und Warnmarkierungen auf dem Anzündestab verdeutlichen die Wichtigkeit der Sicherheitshinweise. Bedeutung:

WARNUNG: Die falsche Verwendung kann zu unkontrollierbarem Feuer führen. Maßnahme zur Reduzierung der Brandgefahr: Verwenden Sie niemals Benzin oder andere Brennstoffe als denaturiertes Ethanol (in Kanada: Ecohol). Die Brennstoffkanister der Originalverpackung dürfen niemals wiederverwendet werden. Brennstoffe müssen immer bei Raumtemperatur gelagert werden. Sie sind getrennt vom unbelüfteten Dekorationsfeuer und von anderen Brennstoffbehältern aufzubewahren. Füllen Sie den Burner niemals auf, wenn er brennt oder heiß ist. Lassen Sie die Brennkammer stets gemäß den Anweisungen des Herstellers abkühlen. Im Brandfall: Verlassen Sie zügig den Raum und warnen Sie andere Personen. Rufen Sie die Feuerwehr. Unterlassen Sie Folgendes: Entfernen unbelüfteter Dekorationsgegenstände, Ersticken des Feuers, Löschen des Feuers mit Wasser. Heiße Oberflächen: Halten Sie Kinder fern. Betreiben Sie den Burner nicht ohne Schutzvorkehrungen.

VORSICHT: Eine unsachgemäße Verwendung kann zu Luftverunreinigungen und gesundheitlichen Problemen führen. Maßnahme zur Reduzierung der Brandgefahr: Verwenden Sie niemals andere Brennstoffe als Bioethanol (in Kanada: Ecohol). Betreiben Sie den Burner nur gemäß den Herstelleranweisungen. Halten Sie den Burner sauber – Anweisungen hierzu finden Sie im Bedienungshandbuch. Betreiben Sie den Burner immer in Umgebungen, die die Mindestanforderungen erfüllen. Betreiben Sie den Burner nur bei geöffneten Türen. Befolgen Sie stets alle geltenden örtlichen Vorschriften beim Betrieb des Burners. Bewahren Sie diese Warnhinweise auf.

Position der Datenplakette auf dem Burner

Auf dem Every EcoSmart™ Fire Burner befindet sich eine Datenplakette, auf der Mindestabstände und Sicherheitsinformationen angegeben sind. Sie enthält auch einen Strichcode, eine Seriennummer und wichtige Fertigungsinformationen.

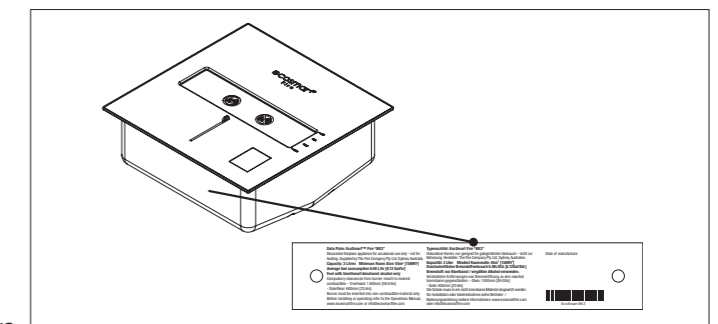

Paketbeilage

Im Paket des Burners ist ein Warnzettel enthalten, der Sie darauf hinweist, dass die Bedienungsanleitung ganz durchzulesen ist.

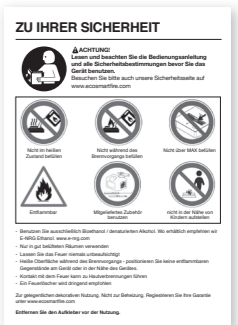

Abstände und Installation

Stellen Sie sicher, dass die Flamme einen Mindestabstand von 1.500 mm [59,1 Zoll] zu Vorhängen, brennbaren Materialien und anderen Zündquellen aufweist. Achten Sie auf den Luftzug. Der Boden muss eben sein, und der Burner muss auf eine flache Fläche gestellt werden. Der Burner darf nur in ein nicht brennbares Material eingesetzt werden. Die Installation muss gemäß den aufgeführten Sicherheitsvorschriften und Mindestabständen erfolgen. Bitte senden Sie Ihre Zeichnungen vor der Installation an Ihren regionalen Vertreter, um sicherzustellen, dass die Umgebung den Herstellervorgaben entspricht.

Burner-Abstände

EcoSmart™ Fire Burner können in zwei (2) verschiedenen Umgebungen installiert werden.

A. Burner, die in nicht brennbare Materialien eingesetzt werden (ähnlich einem herkömmlichen Kamin). Diese Installation wird als „PLATZIEREN INNERHALB EINER FIREBOX“ bezeichnet.

B. Burner, die nicht von einem nicht brennbaren Material umschlossen sind und in einer modernen Umgebung ohne Seitenteile oder Decke installiert werden. Diese Installation wird als „PLATZIEREN OHNE EINE FIREBOX“ bezeichnet.

A, PLATZIEREN INNERHALB EINER FIREBOX

BURNERS	Breite der Firebox (X)	Tiefe der Firebox (Z)	Decke (Y)	Rückseite (B2)	Vorderseite (B1)
BK-SERIE	650mm [25,6 Zoll]	365mm [14,4 Zoll]	650mm [25,6 Zoll]	30mm [1,2 Zoll]	45mm [1,8 Zoll]
XL900	1200mm [47,2 Zoll]	350mm [13,8 Zoll]	500mm [19,7 Zoll]	40mm [1,6 Zoll]	50mm [2,0 Zoll]
XL700	1000mm [39,4 Zoll]	350mm [13,8 Zoll]	500mm [19,7 Zoll]	40mm [1,6 Zoll]	50mm [2,0 Zoll]
XL500	800mm [31,5 Zoll]	350mm [13,8 Zoll]	500mm [19,7 Zoll]	40mm [1,6 Zoll]	50mm [2,0 Zoll]
XS340	450mm [17,7 Zoll]	300mm [11,8 Zoll]	450mm [17,7 Zoll]	65mm [2,6 Zoll]	45mm [1,8 Zoll]
AB8	650mm [25,6 Zoll]	450mm [17,7 Zoll]	800mm [31,5 Zoll]	30mm [1,2 Zoll]	45mm [1,8 Zoll]
AB3	400mm [15,7 Zoll]	350mm [13,8 Zoll]	500mm [19,7 Zoll]	30mm [1,2 Zoll]	45mm [1,8 Zoll]

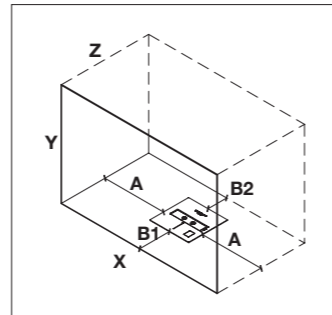

z. B. BK-Serie

B, PLATZIEREN OHNE EINE FIREBOX

BURNERS	Decke (Y)	Vorderseite (B1)	Nächstgelegener brennbarer Gegenstand (Umkreis)	Rückseite (B2) (Nur bei nicht brennbaren Materialien)*
BK-SERIE	1500mm [59,1 Zoll]	45mm [1,8 Zoll]	600mm [23,6 Zoll]	30mm [1,2 Zoll]
XL900	1500mm [59,1 Zoll]	50mm [2,0 Zoll]	600mm [23,6 Zoll]	40mm [1,6 Zoll]
XL700	1500mm [59,1 Zoll]	50mm [2,0 Zoll]	600mm [23,6 Zoll]	40mm [1,6 Zoll]
XL500	1500mm [59,1 Zoll]	50mm [2,0 Zoll]	600mm [23,6 Zoll]	40mm [1,6 Zoll]
XS340	1500mm [59,1 Zoll]	45mm [1,8 Zoll]	600mm [23,6 Zoll]	65mm [2,6 Zoll]
AB8	1500mm [59,1 Zoll]	45mm [1,8 Zoll]	600mm [23,6 Zoll]	30mm [1,2 Zoll]
AB3	1500mm [59,1 Zoll]	45mm [1,8 Zoll]	600mm [23,6 Zoll]	30mm [1,2 Zoll]

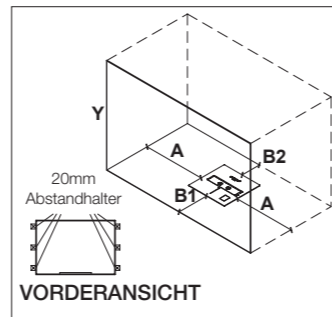

z. B. BK-Serie

***WARNUNG! Brandgefahr. Die Rückseite sollte aus einem nicht brennbaren Material bestehen. Wenn sie brennbar ist, muss ein Mindestabstand von 600 mm (23,6 Zoll) zwischen Wand und Rückwand des EcoSmart™ Fire eingehalten werden.**

Vorschriften bei maßgefertigten Fireboxen:

- Sie müssen aus einem nicht brennbaren Material wie z. B. Edelstahl gefertigt sein
- Sie müssen so gefertigt sein, dass der Burner in einem Top Tray sitzt.
- Sie müssen auf allen Seiten über eingebaute Abstandhalter von 20 mm [0,8 Zoll] verfügen, um sicherzustellen, dass sie nicht direkt mit brennbaren Materialien in Berührung kommen. Um die Firebox muss zur Isolation ein Luftspalt vorgesehen sein. Die Verwendung von Isolierwolle ist zulässig.

The Fire Company Pty Ltd haftet nicht für Körperverletzungen oder Schäden, die durch die Verwendung von maßgefertigten oder privat in Betrieb genommenen Fireboxen entstehen. The Fire Company Pty Ltd empfiehlt, den Burner nur in einer von The Fire Company Pty Ltd gefertigten Firebox zu betreiben. The Fire Company Pty Ltd haftet nicht für Körperverletzungen oder Schäden, die durch die Verwendung von maßgefertigten oder privat in Betrieb genommenen Fireboxen entstehen. Wie in Warnhinweis 2b beschrieben, wird dringend empfohlen, einen Feuerlöscher griffbereit zu halten.

Lüftung und Effizienz

Effizienz

Burners	Kapazität	Nettowärmeleistung (MAX)	Durchschnittliche Hitze	Brennstoffverbrauch	Durchschnittliche Brenndauer bei MAX-Einstellung
BK5	5 Liter [1,3 Gallonen]	14 Mj/h 13,000 BTU 3,5 Kw/h	Mehr als 35m ² [376.7ft ²]	0.64 Ltr/Std. [0.17 Gal/Std.] auf MAX	7 Stunden, 30 Minuten
BK3	3 Liter [3 Gallone]	9,04 Mj/h 8,565 BTU 2,51 Kw/h	Mehr als 25m ² [269ft ²]	0.46 Ltr/Std. [0.12 Gal/Std.]	6 Stunden
BK2UL	2 Liter [2 Gallone]	10,09 Mj/h 9,570 BTU 2,8 Kw/h	Mehr als 25m ² [269ft ²]	0.49 Ltr/Std. [0.13 Gal/Std.]	4 Stunden
XL900	9 Liter [2,4 Gallonen]	16 Mj/h 15,000 BTU 4.4 Kw/h	Mehr als 60m ² [645ft ²]	0.8 Ltr/Std. [0.21 Gal/Std.]	11 Stunden
XL700	7 Liter [1,8 Gallonen]	14.5 Mj/h 13,650 BTU 4 Kw/h	Mehr als 50m ² [538ft ²]	0.7 Ltr/Std. [0.18 Gal/Std.]	9 Stunden 30 Minuten
XL500	5 Liter [1,3 Gallonen]	12 Mj/h 11,430 BTU 3.35 Kw/h	Mehr als 40m ² [430.6ft ²]	0.5 Ltr/Std. [0.13 Gal/Std.]	10 Stunden
XS340	2.5 Liter [2.5 Gallone]	8,93 Mj/h 8,530 BTU 2,5 Kw/h	Mehr als 20m ² [215ft ²]	0.45 Ltr/Std. [0.12 Gal/Std.]	5 Stunden, 30 Minuten
AB8	8 Liter [2,1 Gallonen]	21,73 Mj/h 18,600 BTU 5,45 Kw/h	Mehr als 60m ² [645ft ²] Bei Verwendung im Innenbereich.	1 Ltr/Std. [0.26 Gal/Std.]	8 Stunden
AB3	2.5 Liter [2.5 Gallone]	6,14 Mj/h 5,800 BTU 1,7 Kw/h	Mehr als 20m ² [215ft ²] Bei Verwendung im Innenbereich.	0.31 Ltr/Std. [0.1 Gal/Std.]	8 Stunden

Dies sind nur Anhaltswerte, die je nach erworbenem Modell, Installation und verwendetem denaturierten Ethanol schwanken können.

Zubehör

Für einige Modelle gibt es Blenden, die die Effizienz der Burner erhöhen.

Brennstoffart

Die EcoSmart™ Fire Burner werden mit dem recycelten Brennstoff Bioethanol befüllt.

Einige Brennstoffe sind besser als andere. Informationen zum besten Brennstoff erhalten Sie von Ihrem regionalen Händler/Distributor. Besuchen Sie www.ecosmartfire.com, um sich darüber zu informieren, wie Bioethanol in den verschiedenen Ländern genannt wird und welche Marke in Ihrem Land empfohlen wird.

Für dieses Gerät empfehlen wir e-nrg als beste Marke. In einigen Ländern ist die Verwendung von e-nrg vorgeschrieben. Wenden Sie sich an Ihren regionalen Händler, um mehr darüber zu erfahren.



Wärmewirkungsgrad

Alle EcoSmart™ Fire Burner weisen einen Wärmewirkungsgrad von mehr als 90 % auf.

Lüftung und Effizienz

Lüftung

EcoSmart™ Fires benötigen keine festen Anschlüsse, wie beispielsweise einen Schornstein für die Belüftung, und auch keinen festen Gasanschluss und/oder Anschlüsse für die Brennstoffversorgung.

Bioethanol* gilt als sicher, wenn es in geschlossenen Räumen ohne Lüftung verbrannt wird. Bei der Verbrennung von Bioethanol entstehen Wärme, Kohlendioxyd und Wasserdampf.

Bedecken Sie keine vorhandenen Lüftungssysteme oder -vorrichtungen, die sich bereits am gewählten Einbauort befinden.

Um eine ausreichende Belüftung sicherzustellen, befolgen Sie die in der folgenden Tabelle angegebenen Richtwerte.

Underwriters Laboratories berechnen einen ausreichenden Luftaustausch wie folgt:

In einem gewöhnlich gebauten Haus, das normal isoliert und nicht übermäßig abgedichtet ist, wird eine ausreichende Luftzufuhr für die Verbrennung und Lüftung durch Zugluft gewährleistet. Wenn das Gerät allerdings in kleinen Räumen mit weniger als **5,7m³ [200 ft³]** Luftvolumen verwendet wird, das für **1.000 BTU** pro Stunde der Heizungsbewertung bereitgestellt wird, (unter Berücksichtigung der maximalen Brenneranpassung), sollte(n) die Tür(en) zum benachbarten Zimmer oder ein Fenster nach draußen mindestens **25.4mm [1in]** geöffnet sein, um zu verhindern, dass die Luft im Innenraum zu schnell verbraucht wird. Installieren Sie das Gerät nicht im Bad oder in anderen kleinen Zimmern.

Modell	Mindestabmessungen des Raums
BK5	Raumgröße: mindestens 70m³ [2472 ft³] pro Burner.
BK3	Raumgröße: mindestens 45m³ [1589ft³] pro Burner.
BK2UL	Raumgröße: mindestens 45m³ [1589ft³] pro Burner.
XL900	Raumgröße: mindestens 110m³ [3884ft³] pro Burner.
XL700	Raumgröße: mindestens 90m³ [3178ft³] pro Burner.
XL500	Raumgröße: mindestens 80m³ [2825ft³] pro Burner.
XS340	Raumgröße: mindestens 45m³ [1589ft³] pro Burner.
AB8	Raumgröße: mindestens 105m³ [3708ft³] pro Burner.
AB3	Raumgröße: mindestens 40m³ [1413ft³] pro Burner.

Die Belüftungsanforderungen müssen jederzeit eingehalten werden.

WARNUNG

Laut DIN 4734 darf der Gesamtverbrauch aller Burner in einem Raum 50 l/Std. nicht übersteigen. Folglich darf nach DIN 4734 (unabhängig von der Raumgröße) nur ein (1) BK3 pro Raum verwendet werden.

Abstände und Installation

Umgebungsbedingungen

EcoSmart™ Fire Burner können sowohl im Innen- als auch im Außenbereich eingesetzt werden. Bei einer Verwendung im Innenbereich muss zwischen der Flamme und dem nächstgelegenen brennbaren Material ein Mindestabstand von 1.500 mm [59,1 Zoll] eingehalten werden. Vergewissern Sie sich, dass das Feuer mindestens diesen Abstand zu Vorhängen usw. aufweist. Achten Sie auf den Luftzug.

WARNUNG: Halten Sie das Feuer mindestens 1.500 mm [59,1 Zoll] von brennbaren Materialien fern.

Einige Brennstoffe sind besser als andere. Informationen zum besten Brennstoff erhalten Sie von Ihrem regionalen Händler/Importeur. Besuchen Sie www.ecosmartfire.com, um sich darüber zu informieren, wie Bioethanol in den verschiedenen Ländern genannt und welche Marke in Ihrem Land empfohlen wird.

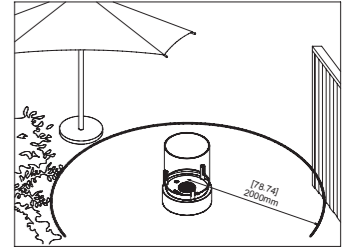

z. B. Cyl

Installation

- Der Burner kann auf unterschiedliche Weise installiert werden. In allen Fällen müssen folgende Punkte beachtet werden:
- NUR in ein nicht brennbares Material wie z. B. Edelstahl, Beton, Ziegel, Stein usw. einsetzen
 - Alle Gasanschlüsse oder Leitungen in der Nähe der Installation müssen abgeschlossen und durch qualifiziertes Personal vor der Installation gesichert werden.
 - Vor dem Füllen, Anzünden und Starten auf einer ebenen und sicheren Fläche installieren. Burner an einem festen Standort installieren, um die Unfallgefahr durch verschütteten Brennstoff zu vermeiden. Nach dem Bewegen und vor dem Anzünden des Burners sicherstellen, dass kein Brennstoff verschüttet wurde.
 - Die Modelle der verschiedenen Reihen (Grate, Renovator, Designer, Outdoor) haben unterschiedliche Installationsanforderungen. Stellen Sie sicher, dass Sie den entsprechenden Abschnitt im Handbuch lesen, um die genauen Anforderungen des jeweils erworbenen Modells zu überprüfen.

Der beste Standort für Ihr Feuer weist folgende Merkmale auf:

- Große, freie Fläche mit mindestens 1.500 mm [59,1 Zoll] Abstand zu brennbaren Materialien, z. B. Vorhänge, Tapete, Furniere usw.
- Ebener Boden aus beliebigem Material
- In einer Firebox aus nicht brennbarem Material, z. B. Edelstahl, Beton, Ziegel oder Stein.
- Eine Platzierung, die das Eindringen von witterungsbedingten Ablagerungen oder Wasser verhindert.
- KEINE DIREKTE INSTALLATION NEBEN ODER IN DER NÄHE VON TAPETEN, LAMINATBÖDEN, FURNIEREN ODER ANDEREN OBERFLÄCHEN, DEREN FEUERBESTÄNDIGKEIT NICHT GEPRÜFT WURDE (DIE HITZE BESCHÄDIGT DAS MATERIAL). IM PRODUKTDATENBLATT DES JEWEILIGEN MATERIALS (TAPETE, LAMINAT, FURNIER ODER LEIM) FINDEN SIE ANGABEN ZUR HITZERESISTENZ.
- Installation in einer Umgebung mit einer geraden Rückseite. Rückseiten mit unebener Oberfläche verändern die Aerodynamik der Flamme und können zu einem instabilen Flammenverhalten führen.
- Einbau in ein Top Tray, das maximal doppelt so groß ist wie der Burner.

Hinweis:

- Alle Möbelstücke oder Einrichtungen, die sich direkt über oder neben der Burner-Vorrichtung befinden, müssen laut Hersteller hitzebeständig sein, z. B. Elektronik wie Bildschirme und Unterhaltungselektronik, Tapete, Laminat, Furniere, Leim und umgeformte Materialien.
- Eine hitzereflektierende Platte aus nicht brennbarem Material (idealerweise aus Edelstahl) muss um die und über der Feuerstelle installiert werden, um die Wärmeverteilung zu unterstützen. The Fire Company Pty Ltd haftet nicht für Körperverletzungen oder Sachschäden, die durch die Verwendung nicht von The Fire Company Pty Ltd gefertigter Platten entstehen.
- Glas oder Spiegelflächen in der Nähe der Burner-Vorrichtung müssen gehärtet sein.
- **In einigen Ländern gelten unter Umständen bestimmte nationale oder regionale Einschränkungen, oder es sind bestimmte Baugenehmigungen bei den örtlichen Behörden einzuholen. Stellen Sie sicher, dass Sie vor der Installation Ihres EcoSmart™ Fire die jeweiligen Behörden kontaktieren.**

WARNUNG! BRANDGEFAHR. BURNER VERFÜGEN AN ALLEN AUSSENSEITEN ÜBER INTEGRIERTE ABSTANDHALTER. FÜLLEN SIE DIESE NICHT MIT ISOLIERUNG ODER ANDEREN MATERIALIEN. DIE LUFTABSTANDHALTER SIND FÜR DIE ORDNUNGSGEMÄSSE BELÜFTUNG NOTWENDIG.

Wie in Warnhinweis 2i beschrieben, wird dringend empfohlen, einen Feuerlöscher griffbereit zu halten.

UMRÜSTEN EINER VORHANDENEN FEUERSTELLE:

Beim Einbau eines Burners in einen bestehenden, gemauerten Kamin ist der Kaminschieber im bestehenden Kamin zu schließen, um zu verhindern, dass die Wärme durch den Abzug entweicht.

Abstände und Installation

Top Tray

Die Installation eines Top Tray schützt vor Wärmeübertragung und hilft beim Auffangen zufälliger Verschüttungen. Einige Modelle werden mit Top Tray geliefert, andere nicht. Top Trays können beim regionalen Händler der The Fire Company als Zubehör erworben werden.

Wenn Sie ein Top Tray eines anderen Herstellers installieren, haftet The Fire Company Pty Ltd nicht für Körperverletzungen oder Sachschäden, die durch die Verwendung des nicht von The Fire Company Pty Ltd hergestellten Top Trays entstehen.

Werden mehrere Burner installiert, sollten maximal drei (3) Burner pro Top Tray installiert werden (mit Ausnahme des XL Burners, dieser benötigt grundsätzlich ein (1) Top Tray pro Burner). Bei der Installation mehrerer Burner ist es zwingend erforderlich, alle Vorsichtsmaßnahmen zu berücksichtigen, um Unfälle zu vermeiden. Wenden Sie sich an Ihren regionalen Händler, um Design- und Analyseempfehlungen zur Minimierung von Unfällen einzuholen.

Das Top Tray wird, wenn es bereits im Lieferumfang von The Fire Company enthalten ist, direkt von oben in den Burner-Ausschnitt eingesetzt. Der Burner wird anschließend in das Top Tray gesetzt und sitzt danach flächenbündig darin.

Für den Ausschnitt sollte nicht mehr als 5 mm [0,196 Zoll] Toleranz eingeplant werden. Top Trays dürfen maximal doppelt so groß wie der entsprechende Burner sein.

Brenner Ausschnittmaße mit Sicherheitswanne (Top Tray)

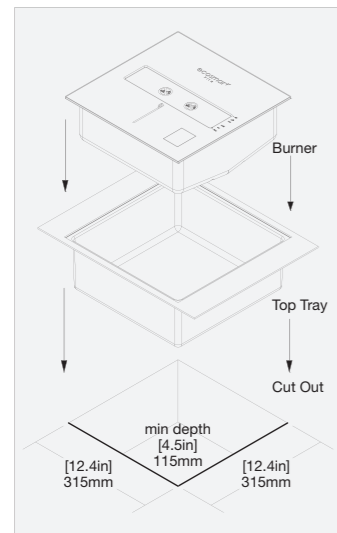

BK SERIES

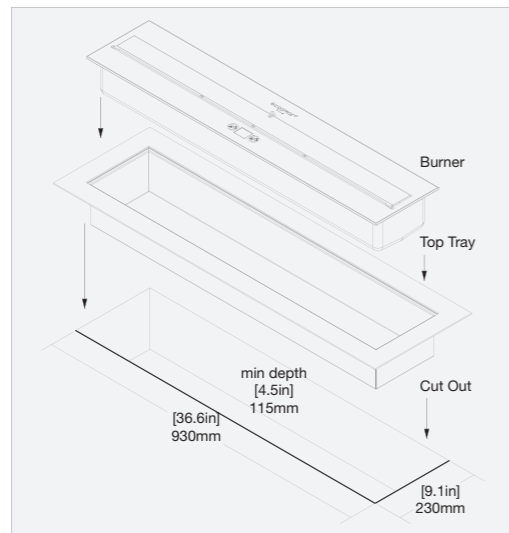

XL900

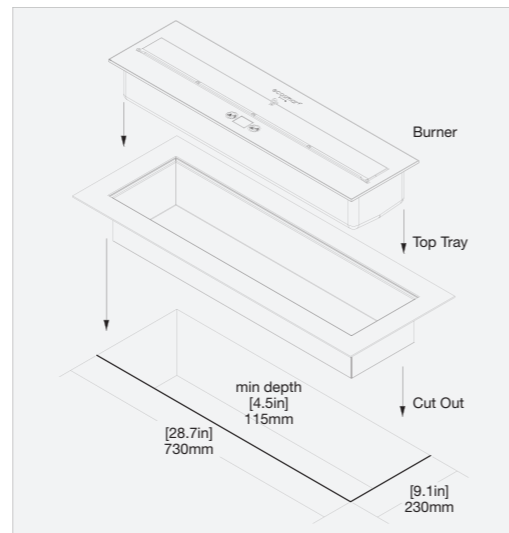

XL700

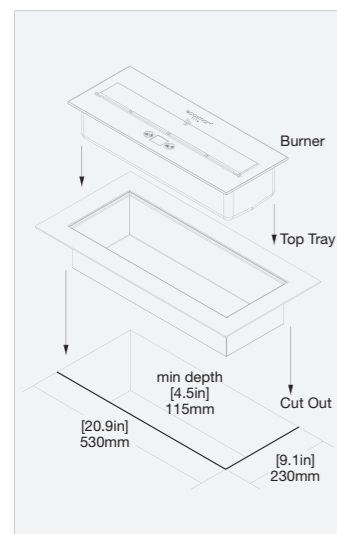

XL500

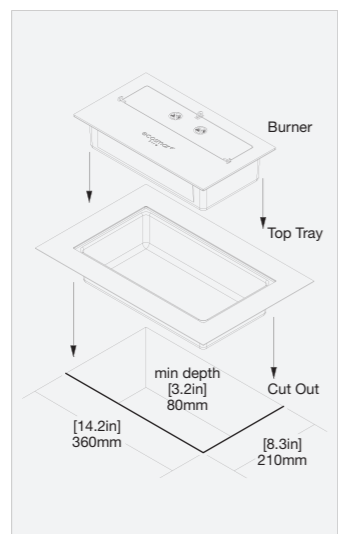

XS340

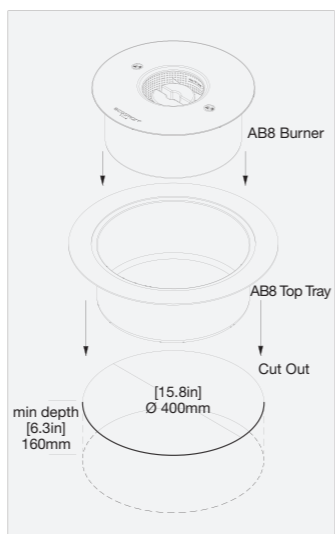

AB8

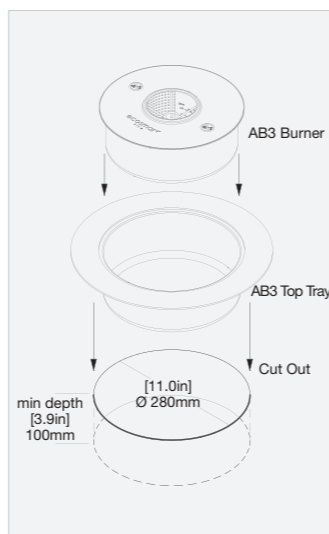

AB3

Abstände und Installation

Ausschnittmaße ohne das Top Tray

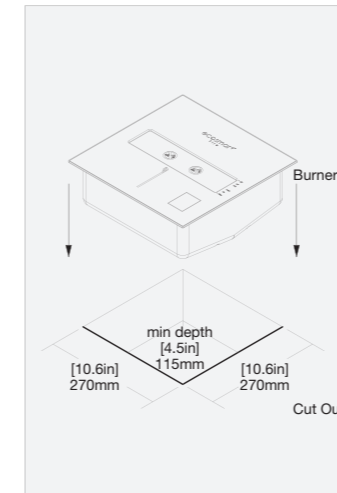

BK SERIES

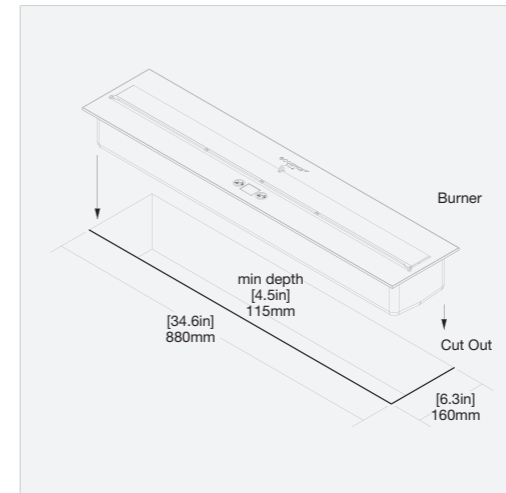

XL900

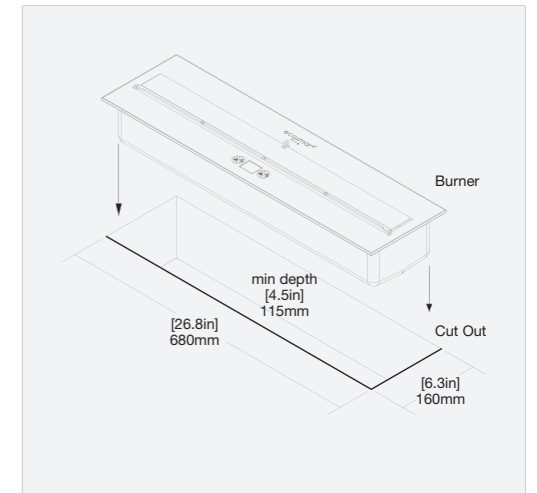

XL700

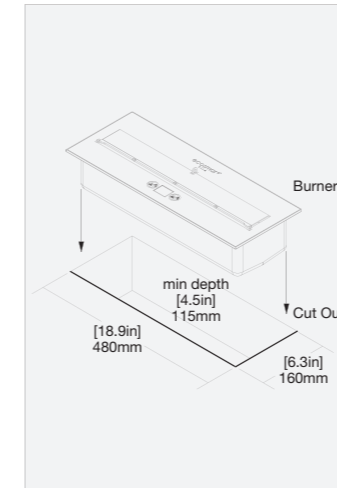

XL500

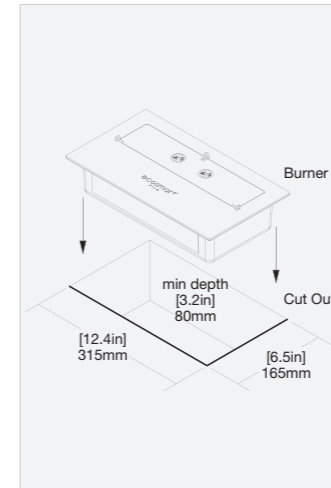

XS340

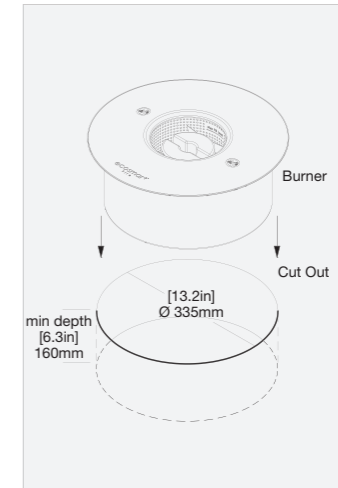

AB8

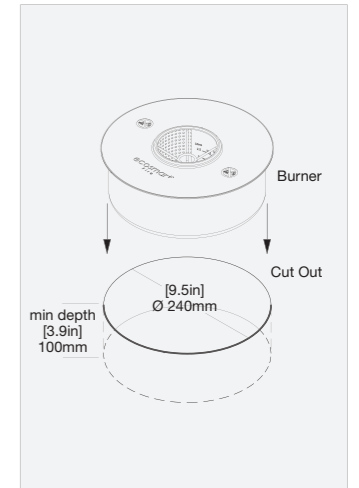

AB3